

电动转台

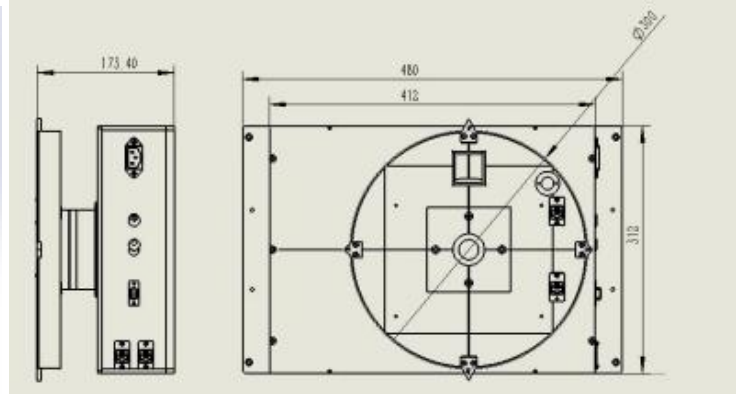
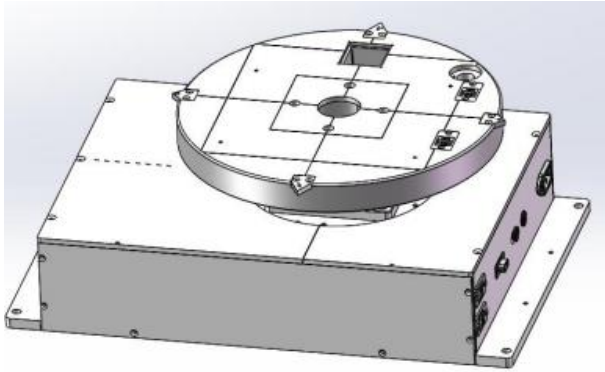

一、产品介绍:

此款电动转台的平台采用铁氟龙材料,外壳表面增加尖峰吸波材料,可以最大程度的减少对测试的影响,通过软件控制操作方便,旋转精度高,承载大,运动平稳,可据客户的不同需求,配置相应的数据接口&供电口,可按客户尺寸要求定制化设计,同时可增加液晶触摸屏手动控制去设置不同角度、速度、方向、复位等

二、技术指标:

- 工作行程: 可无限旋转
- 平台尺寸: 直径 300mm
- 外形尺寸 (L) 480* (W) 312* (H) 174mm
- 电机类型: 步进电机
- 旋转方向: 支持正转、反转
- 旋转精度: 0.1 度
- 旋转速度: 可调节
- 旋转角度: 可设定任意角度 (精度 0.1)
- 通讯接口: RS232
- 控制方式: 软件控制 (若需手动控制需特别说明)
- 物理接口: 千兆网口*2pcs、DC24V*1pcs、AC220V*1pcs
- 载重: 30KG
- 工作电压: 直流 24V
- 表面颜色: 外壳 (黑色)、平台 (白色)
- 设备材质: 外壳 (铝)、平台 (铁氟龙)
- 重量: 约 30Kg